

Instrukcja warunkowa

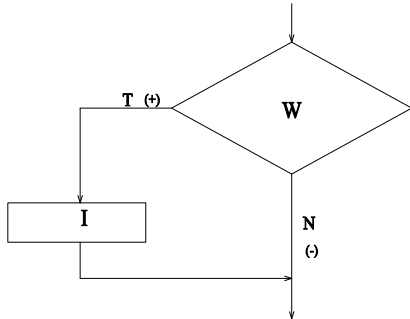

Konwencja notacyjna - pseudokod jeśli W to I;

Pascal if W then I;

C i C++ if (W) I;

Basic
if W then I
IF W THEN blok_instrukcji END IF

Instrukcja alternatywy

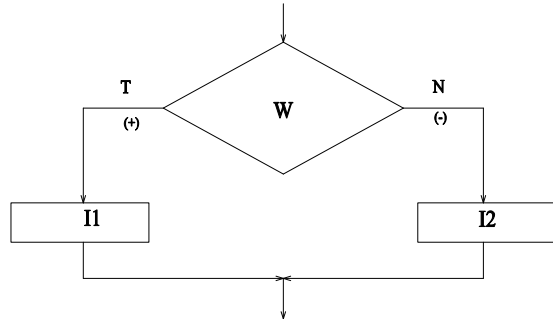

jeśli W to I1 w przeciwnym przypadku I2;

Pascal if W then I1 else I2;

C i C++ if (W) I; else I2;

Basic
IF W THEN I1 ELSE I2 END IF
IF W THEN blok-instr1 ELSE blok_instr2 END IF

Instrukcja wyboru

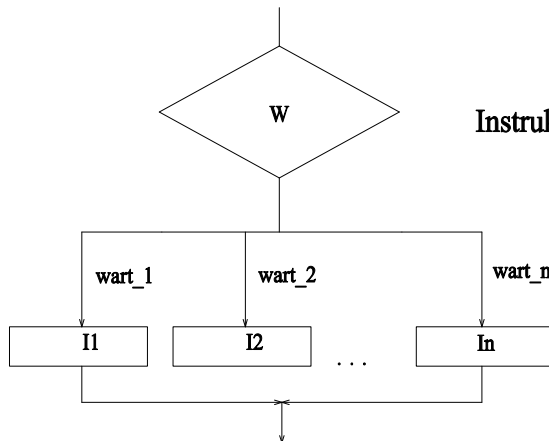

przypadek W spośród (I1, I2, ...In)

Pascal
case W of
 wart_1: I1;
 wart_2: I2;
 wart_n: In;
else Instrukcja_awaryjna
end;

C i C++
switch (W) {
 case wart_1: I1;
 case wart_2: I2;
 case wart_n: In;
 default Instrukcja_awaryjna
}

switch (W) {
 case wart_1: I1; break
 case wart_2: I2; break
 case wart_n: In; break
 default Instrukcja_awaryjna; break
}

Basic
select case W
 case wart_1
 I1
 case wart_2
 I2
 case wart_n
 In
 case else
 Instrukcja_awaryjna
end select

Instrukcje z wyborem